

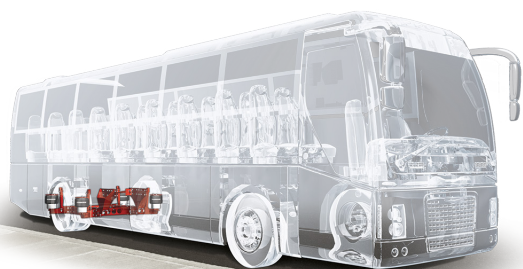

Sistema Premium de Suspensión de Aire con Eje Motriz Trasero para Aplicaciones de Autobús

- Rendimiento mejorado
- Diseño de peso ligero
- Construcción fabricada



LUXAIR® de Hendrickson es una suspensión premium de aire con eje motriz trasero ideal para aplicaciones de autobuses de tránsito y de turismo. Utilizando la experiencia de Hendrickson en dinámica de vehículos, esta suspensión puede combinarse con una variedad de cámaras de aire y amortiguadores para garantizar un rendimiento óptimo. La construcción fabricada permite flexibilidad, simplificando el empaquetado para una variedad de tipos de chasis y estilos de carrocería. El diseño eficiente también proporciona una solución de peso ligero que mantiene la durabilidad y el rendimiento esperados en aplicaciones exigentes de transporte público y autocares.

***Proteja lo que importa... con Hendrickson***



Para saber más sobre LUXAIR,  
llame al (442) 296.3600 o visite  
[www.hendrickson-intl.com](http://www.hendrickson-intl.com)

**HENDRICKSON**  
*The World Rides On Us®*

# LUXAIR® Características y beneficios

## Barras de torsión ajustables

- Ajuste rápidamente la longitud para alinear el eje sin tener que usar laines empotradas

## Barras de torsión longitudinales TRAAX ROD®

- Rendimiento excepcional a la expulsión
- Diseñadas para mayor durabilidad

## Cámaras de aire de alto volumen

- Excelente nivel de comodidad para los pasajeros en aplicaciones urbanas, de autobuses turísticos y de autocares
- Montaje externo para una maniobrabilidad excelente y una reducción significativa de las cargas del amortiguador inducidas por el camino

## Desempeño avanzado

- No reactiva al torque de frenado y de arranque
- Los amortiguadores externos y las cámaras de aire brindan protección adicional de rodado y estabilidad

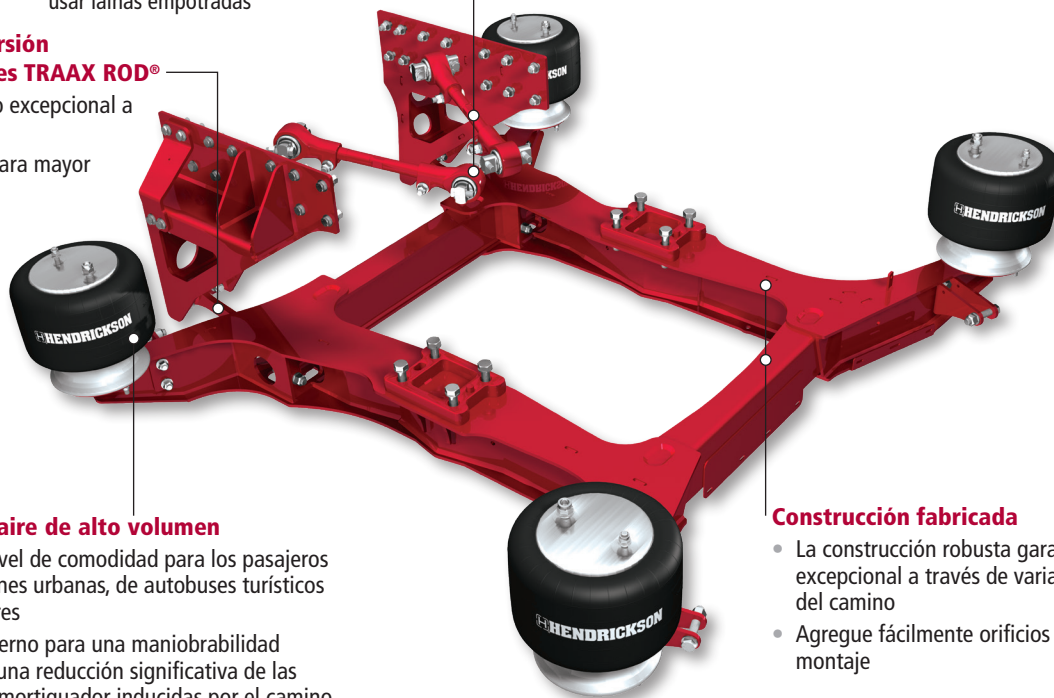

## Construcción fabricada

- La construcción robusta garantiza una confiabilidad excepcional a través de variaciones en las condiciones del camino
- Agregue fácilmente orificios de tubería o soportes de montaje

## LUXAIR Especificaciones

Capacidad escalable	Hasta 29K
Peso instalado <sup>1</sup>	944 lbs.
Viaje del eje <sup>2</sup>	+2.8 pulg. / -3 pulg.
Altura de manejo <sup>3</sup>	7.5 pulg.
Frenos	Tambor o Disco de aire
Restricciones de torque del motor	Ninguna

1. El peso instalado incluye la suspensión completa, las barras de torsión y toda la tornillería. El peso publicado es para LUXAIR a una altura de manejo de 7.5 pulgadas. Otras configuraciones pueden cambiar el peso. Los soportes del eje y las perchas no están incluidos.
2. El viaje del eje puede estar limitado por el fabricante del vehículo; los ajustes de tope del eje y la carrera del amortiguador pueden restringir la articulación de la suspensión. Las diferentes alturas y configuraciones de manejo pueden restringir el viaje. Comuníquese con Hendrickson para conocer los valores máximos de viaje del eje para LUXAIR.
3. Para diferentes opciones de altura de manejo, comuníquese con Hendrickson, el fabricante o distribuidor del vehículo para obtener más información.

*El desempeño real del producto puede variar según la configuración, el funcionamiento, el servicio y otros factores del vehículo.*

*Todas las aplicaciones deben cumplir con las especificaciones aplicables de Hendrickson y deben ser aprobadas por el fabricante del vehículo respectivo con el vehículo en su configuración original tal como fue construido.*

*Comuníquese con Hendrickson para obtener detalles adicionales sobre especificaciones, aplicaciones, capacidades e instrucciones de operación, servicio y mantenimiento.*

**Llame a Hendrickson al (442) 296.3600 para obtener más información.**



www.hendrickson-intl.com

### TRUCK COMMERCIAL VEHICLE SYSTEMS

800 South Frontage Road  
Woodridge, IL 60517-4904 USA  
855.RIDERED (743.3733)  
630.910.2800 • Fax 630.910.2899

### Hendrickson Mexicana

Circuito El Marqués Sur #29  
Parque Industrial El Marqués  
Pob. El Colorado, Municipio El Marqués,  
Querétaro, México C.P. 76246  
+52 (442) 296.3600 • Fax +52 (442) 296.3601

45745-5395P 09-21

© 2021 Hendrickson USA, L.L.C. Reservados todos los derechos. Todas las marcas comerciales mostradas son propiedad de Hendrickson USA, L.L.C., o una de sus filiales, en uno o más países.

La información contenida en esta literatura era precisa en el momento de su publicación. Es posible que se hayan realizado cambios en el producto después de la fecha de copyright que no se reflejan.

Impreso en Estados Unidos de América